

BATTERY CHANGE | BATTERIEWECHSEL | CHANGEMENT DE LA BATTERIE | CAMBIO DE LA BATERÍA**1**

Open battery compartment
Batteriefach öffnen
Ouvrez compartiment de la pile
Abrir la cubierta de la pila.

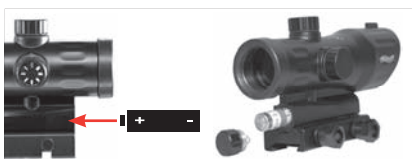

Change battery
Batterie austauschen
Changez la pile
Cambiar nueva la pila

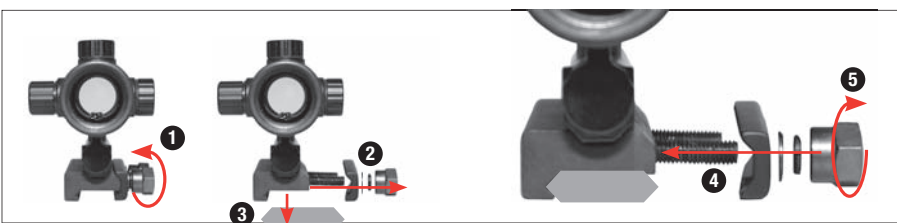

Close battery compartment
Batteriefach schließen
Fermez compartiment de la pile
Cerrar la cubierta de la pila

ASSEMBLY | MONTAGE | MONTAGE | MONTAJE**2****ADJUSTMENT OF THE RETICLE | JUSTIERUNG DES ABSEHENS | RÉGLAGE DU RÉTICULE | AJUSTE DE LA RETÍCULA****4 5**

Remove the dust protection caps
Schutzkappen abdrehen
Retirez les protections anti-poussière
Retire las cubiertas de protección



Adjusting the point of impact
Trefferpunktlage justieren
Ajuste del punto de impacto point d'impact
Ajuste del punto de impacto

1 CLICK
(0.025 inch/10 yards)
0,7 mm/10 m



Elevation adjustment
Höhenverstellung
Réglage en hauteur
Ajuste de la altura



Windage adjustment
Seitenverstellung
Réglage en dérive
Ajuste en deriva

**ADJUSTMENT OF THE RETICLE**

- If point of impact is too low, turn upper adjustment screw towards "UP"
- If point of impact is too far left, turn side-mounted adjustment screw towards "R"
- If point of impact is too high or too far right, turn the adjustment screws accordingly. After making these adjustments, put the protective caps back on in order to keep out moisture and dirt. The reticle remains centred at all settings.

JUSTIERUNG DES ABSEHENS

- Bei Tiefschuss obere Stellschraube in Richtung „UP“ drehen.
- Bei Linksschuss seitliche Stellschraube in Richtung „R“ drehen.
- Bei Hochschuss oder Rechtsschuss ist entsprechend umgekehrt zu verfahren. Nach der Korrektur der Trefferpunktlage müssen die Schutzkappen unbedingt wieder aufgeschraubt werden, um das Eindringen von Feuchtigkeit oder Schmutz zu verhindern. Das Absehen ist mittenzentriert, es bleibt bei allen Verstellungen immer im Zentrum des Bildes.

RÉGLAGE DU RÉTICULE

- Si le point d'impact est trop bas, tournez la molette de réglage supérieure vers l'indication „UP“
- Si le point d'impact est décalé vers la gauche, tournez la molette de réglage latérale vers l'indication „R“
- Si le point d'impact est trop haut ou décalé vers la droite, tournez les molettes de réglage dans le sens approprié. Après avoir effectué ces réglages, remettez les protections anti-poussière en place afin d'empêcher l'humidité et la saleté de pénétrer. Le réticule est alors positionné au centre et reste en permanence au centre de l'image lors de tous les réglages ultérieurs.

AJUSTE DE LA RETÍCULA

- Si el punto de impacto es demasiado bajo, gire el tornillo de ajuste superior hacia la posición „UP“
- Si el punto de impacto se encuentra demasiado desplazado a la izquierda, gire el tornillo de ajuste lateral hacia la posición „R“.
- Si el punto de impacto es demasiado alto o está demasiado desplazado hacia la derecha, gire los tornillos de ajuste de la forma correspondiente. Una vez realizados los ajustes, vuelva a colocar las cubiertas de protección para evitar la penetración de humedad o suciedad. La retícula está ajustada al centro, es decir, permanece en el centro de la imagen independientemente de cualquier tipo de ajuste que se haga.

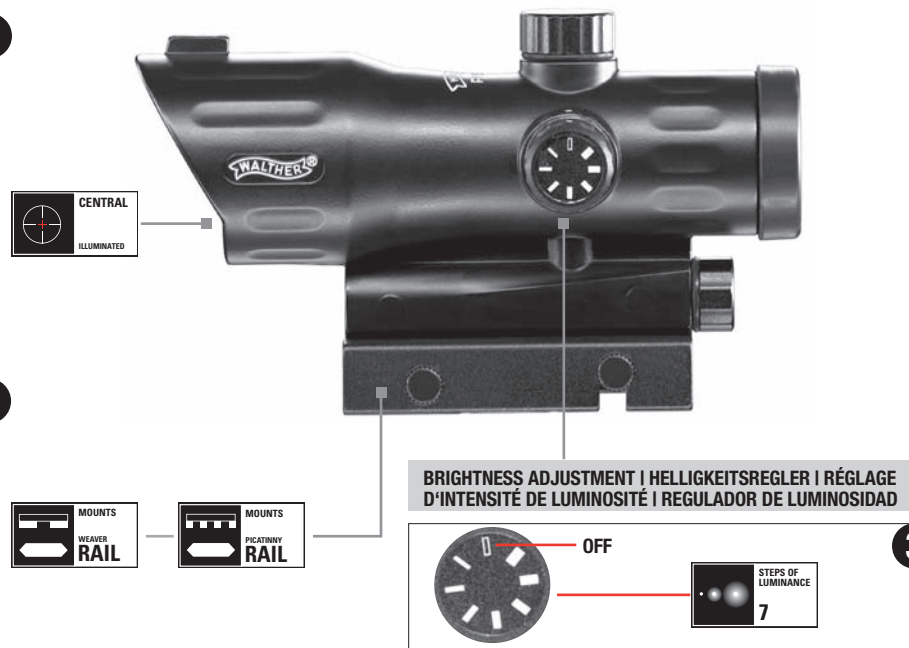

1 Battery change
Batteriewechsel
Changement de la batterie
Cambio de la batería

2 Mounting rail
Montageschiene
Rail de montage
Rail de montaje

3 Brightness adjustment
Helligkeitsregler
Réglage d'intensité de luminosité
Regulador de luminosidad

4 Elevation adjustment
Höhenverstellung
Réglage en hauteur
Ajuste en altura

5 Windage adjustment
Seitenverstellung
Réglage latéral
Ajuste en deriva

CAUTION: Never look through the sight directly into the sun.

ACHTUNG: Schauen Sie niemals durch das Zielfernrohr direkt in die Sonne.

ATTENTION : Jamais regarder par le télescope directement dans le soleil.

ATENCIÓN: Nunca mirar por el catalejo directamente en el sol.

WARNING: Airguns are not toys. Misuse or careless use may cause serious injury or death. Be careful - shoot safely.
FIRE DANGER:
Optics can work like a burning glass during direct sun exposure!

WARNING: Luftdruckwaffen sind kein Spielzeug. Missbrauch oder fahrlässiger Umgang kann zu ernsthaften Schäden führen. Schießen Sie umsichtig und vorsichtig.
BRANDGEFAHR:
Jede Optik kann bei direkter Sonneneinstrahlung wie ein Brennglas wirken!

AVERTISSEMENT : Une arme n'est pas un jouet. Un maniement incorrect ou irréfléchi peut entraîner de graves blessures, particulièrement aux yeux.
DANGER D'INCENDIE:
Chaque peut fonctionner comme une loupe pendant l'exposition directe du soleil!

ADVERTENCIA: Esta arma de aire comprimado no es un juguete. El uso incorrecto o irreflexivo del arma puede causar lesiones, que pueden ser especialmente graves si afectan los ojos.
PELIGRO DE INCENDIO:
Cada óptica puede trabajar como un vidrio ustorio durante la exposición directa del sol como!

CARE | PFLEGE | ENTRETIEN | CUIDADOS

Blow away dirt or remove with a fine brush. Remove fingerprints on lenses by wiping with a clean lens cloth. Clean the metal parts by using a cloth which has been slightly dampened with some gun oil. Put dust caps back on after use.

Groben Schmutz wegblasen oder mit einem Haarpinsel entfernen. Fingerabdrücke auf den Linsen anhauchen und mit einem Optikreinigungstuch entfernen. Metallteile mit leicht geöltem Lappen abwischen. Nach Benutzung Staubschutzkappen aufsetzen.

Enlever le plus gros de la saleté en soufflant dessus ou à l'aide d'un pinceau. Souffler sur les lentilles et les essuyer avec un chiffon de nettoyage optique pour enlever les marques de doigts. Essuyer les parties métalliques avec un chiffon légèrement imbibé d'huile. Mettre en place les capuchons anti-poussière après utilisation.

Elimine the suiedad soplando o con un pincel fino. Elimine impresiones digitales sobre las lentes entelándolas con el aliento y limpiándolas a continuación con un paño para lentes. A las piezas metálicas deberá pasarles un trapo humedecido con un poco de aceite. Después de la utilización deberá colocar de nuevo las cubiertas de protección antipolvo.

DISPOSAL | ENTSORGUNG | EVACUATION | ELIMINACIÓN

Please note that batteries must not be put in the household waste.
Dispose of them properly, hand them in at your local recycle center for disposal or take them to a used battery collection location.



Verbrauchte Batterien gehören nicht in den Hausmüll. Lassen Sie diese nur über den Fachhandel oder durch Batterie-Sammelstellen entsorgen.



Vous ne devez pas jeter les piles usagées dans le conteneur à ordures ménagères.
Déposez-les dans des commerces spécialisés ou à des points de collecte de piles.



Las pilas usadas no deben tirarse en el contenedor de basura doméstico.
Deséchelas en comercios especializados o en puntos de recogida de pilas.

**TECHNICAL DATA | TECHNISCHE DATEN
CARACTÉRISTIQUES TECHNIQUES | CARACTERÍSTICAS TÉCNICAS**

CENTRAL ILLUMINATED	STEPS OF LUMINANCE 7	MAGNIFICATION 1x	OBJECTIVE 30 mm	COATED LENS	NITRO FILLED N ₂
IP 66	SUN SHADE	DUST CAP	MOUNTS WEAVER RAIL	MOUNTS PICATINNY RAIL	ALKALINE INCLUDED 1 AAA

Magnification: 1x
Objective lens diameter: 30 mm
Weight including mount: 0.67 lbs. (305 g)
Length: 5.28 inch (134 mm)
Parallax justified: 25 m

Grossissement : 1-fois
Diamètre de la lentille de l'objectif : 30 mm
Poids avec monture : 305 g
Longueur : 134 mm
Parallaxe ajusté : 25 m

Vergrößerung: 1-fach
Objektivdurchmesser: 30 mm
Gewicht & Montage: 305 g
Länge: 134 mm
Parallaxe justiert: 25 m

Ampliación: 1 aumentos
Diámetro del objetivo: 30 mm
Peso (incluida la montura): 305 g
Longitud: 134 mm
Paralaje ajustado: 25 m

**ELECTRIC POINT SIGHT
PS55**

- INSTRUCTION MANUAL
- BEDIENUNGSANLEITUNG
- MODE D'EMPLOI
- MANUAL DE INSTRUCCIONES



Distributed by / Distribué par:

UMAREXUSA[®]

www.UmarexUSA.com

6007 South 29th Street
Fort Smith, AR 72908, USA
Phone: 479-646-4210

We reserve the right to make color and design changes and technical improvements. No responsibility is accepted for printing errors or incorrect information.

Änderungen in Farbe und Design, sowie technische Verbesserungen, Druckfehler und Irrtum vorbehalten. Alle Angaben ohne Gewähr.

Sauf modifications de la couleur et du design ainsi que des améliorations techniques, erreurs d'impression et erreur. Toutes les données sont fournies sans garantie.

Salvo modificaciones de color y de diseño así como mejoramientos técnicos, erratas y error. Todos los datos sin garantía.